



**МЕЖДУНАРОДНАЯ
ПЕРЕВОЗКА
КРУПНОГАБАРИТНЫХ
И ТЯЖЕЛОВЕСНЫХ
ГРУЗОВ АВТОМОБИЛЬНЫМ
ТРАНСПОРТОМ**

Решаем задачи крупного масштаба!

ng-negabarit.com



01 ПЕРЕВОЗКА КРУПНОГАБАРИТНЫХ И ТЯЖЕЛОВЕСНЫХ ГРУЗОВ

Перевозим любые негабаритные и тяжёлые грузы безопасно и вовремя

02 ОБСЛЕДОВАНИЕ И РАЗРАБОТКА МАРШРУТА

Анализируем маршруты и выбираем оптимальный путь для каждого груза

03 ТАМОЖЕННОЕ ОФОРМЛЕНИЕ

Оформляем все необходимые документы для пересечения границы без задержек

СТРАХОВАНИЕ ГРУЗОВ ПРИ ПЕРЕВОЗКЕ

Страхуем ответственность перед третьими лицами для спокойствия на всех этапах пути

ОФОРМЛЕНИЕ СПЕЦИАЛЬНЫХ РАЗРЕШЕНИЙ

Получаем все разрешения для безопасной перевозки крупногабаритных и тяжеловесных грузов

МУЛЬТИМОДАЛЬНЫЕ ПЕРЕВОЗКИ

Комбинируем разные виды транспорта для оптимальной доставки



ПРОЕКТНАЯ ЛОГИСТИКА

Организуем комплексные решения по доставке проектных грузов любой сложности и конфигурации

ПЕРЕВОЗКА ЦЕННЫХ ГРУЗОВ

Перевозим ценные грузы с повышенной безопасностью и контролем

СОПРОВОЖДЕНИЕ ГРУЗОВ АВТОМОБИЛЯМИ ПРИКРЫТИЯ

Контролируем движение и безопасность на каждом участке пути

НАШИ МОЩНОСТИ ДЛЯ ВАШИХ ЗАДАЧ

- 1 ОТКРЫТЫЕ ПЛОЩАДКИ**
Грузоподъёмность до 22 тонн, 3 оси
- 2 НИЗКОРАМНЫЕ ТРАЛЫ**
Грузоподъёмность от 45 до 100 тонн, 4–8 осей.
- 3 МОДУЛЬНЫЕ ТРАЛЫ**

ПОЛУПРИЦЕПЫ:

FAYMONVILLE, KASSBOHRER, GOLDHOFER,
ТВЕРЬСТРОЙМАШ, NOOTEBOOM, BROSHUIS,
MAXTRAILER, TSR, GUOSHI HUABANG, HYST

СЕДЕЛЬНЫЕ ТЯГАЧИ:

VOLVO, MAN, SCANIA, DAF, RENAULT, SHACMAN



ИНЖЕНЕРНЫЕ ТРАНСПОРТНЫЕ РЕШЕНИЯ

Подбираем техники и конфигурации под вес, габариты и маршрут

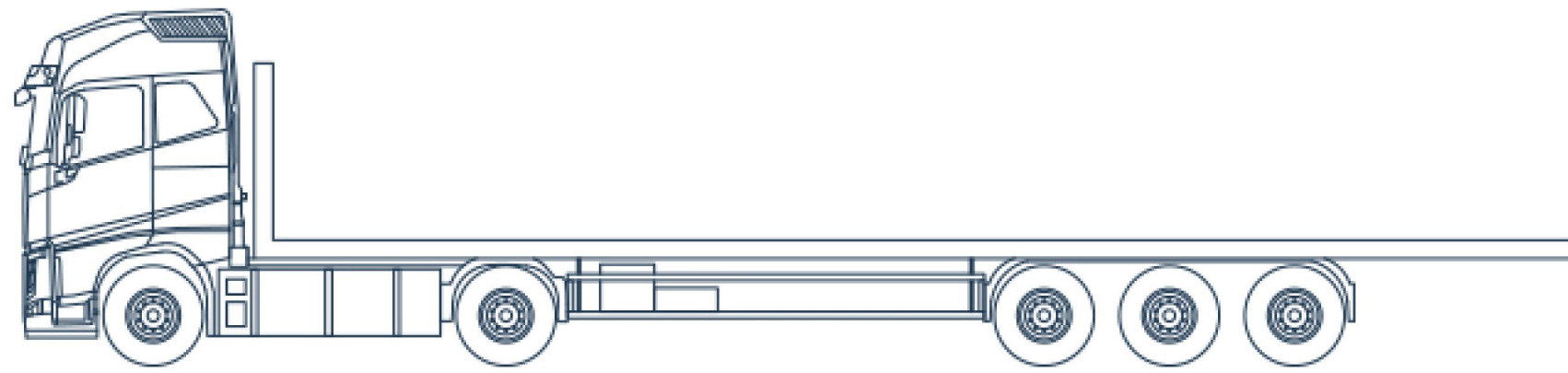

3-осная открытая площадка

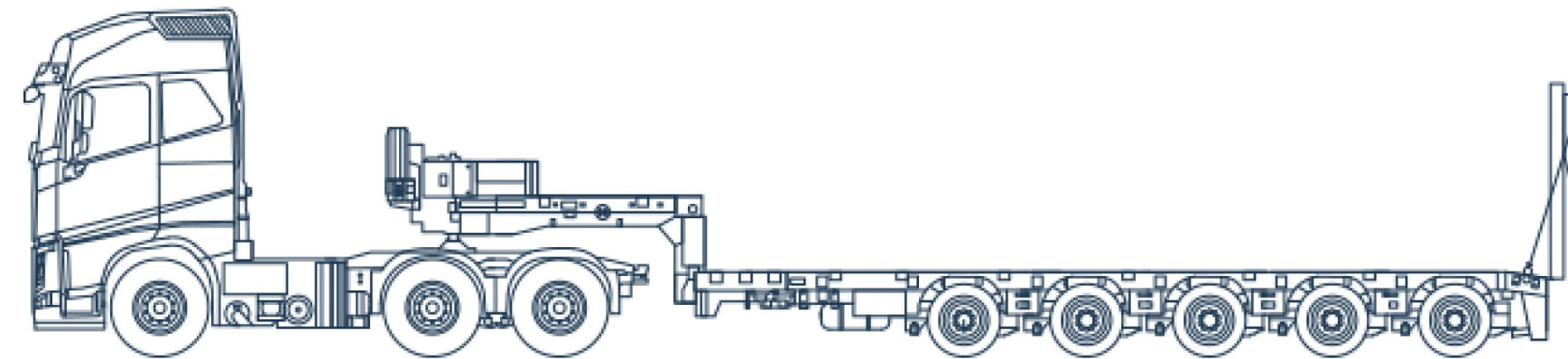

5-осный низкорамный трал

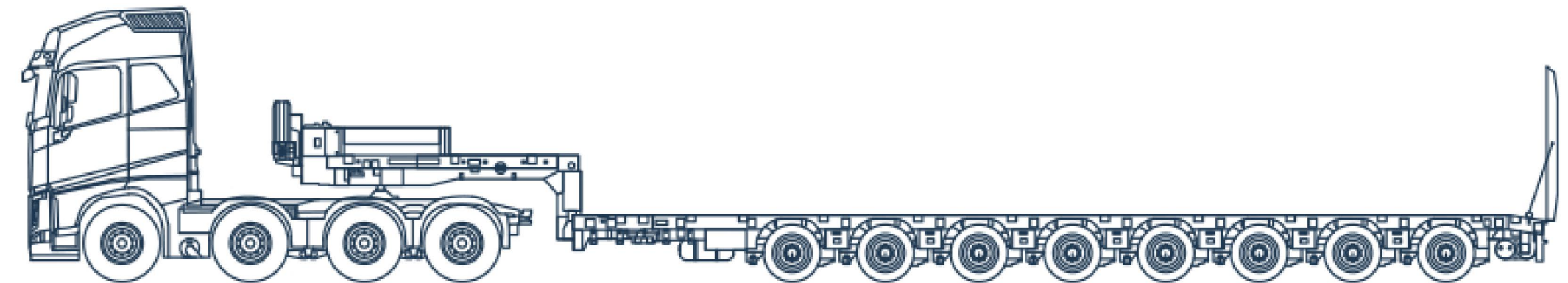

8-ОСНЫЙ НИЗКОРАМНЫЙ ТРАЛ

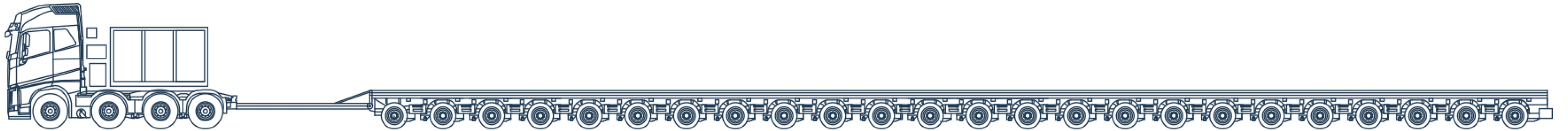

Седельно-балластный тягач и 24-осный модульный полуприцеп

Конструктивно комплекс состоит из 24 взаимозаменяемых модульных линий. Адаптивная архитектура позволяет оперативно менять конфигурацию автопоезда под конкретный вес и габариты груза:

2 состава по 6 линий — для распределенных тяжелых грузов.

3 состава по 4 линии — для одновременной перевозки нескольких объектов.

Единая платформа (до 24 линий) — для сверхтяжелых неделимых конструкций.

ГЕОГРАФИЯ И СЛОЖНОСТЬ: НАШ ОПЫТ В КЕЙСАХ



ПРОЕКТ «ТАЛИМАРДЖАН ТЭС»

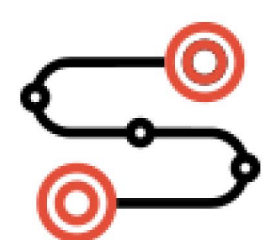

ХОРГОС (КНР)
 ⊙ --- 1670 км --->
 ТАЛИМАРДЖАН (РУЗ)

106 т – 6 ед. – 29300×3900×4100 мм
 180 т – 3 ед. – 29300×3900×4100 мм
 240 т – 3 ед. – 29300×3900×4100 мм
 258 т – 6 ед. – 29300×3900×4100 мм

Смотреть видео проекта



ХОРГОС (КНР) - ТАЛИМАРДЖАН (РУЗ)

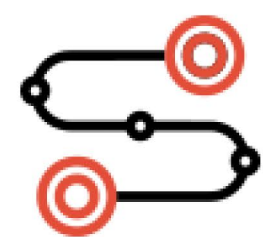

ХОРГОС (КНР)
 Ⓞ --- 1670 км --->
 ТАЛИМАРДЖАН (РУЗ)

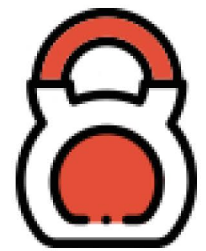

37 135 кг

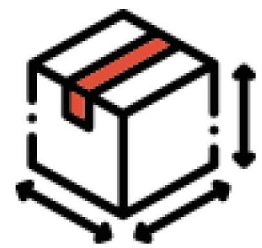

10830×7800×3400 мм

Смотреть видео проекта

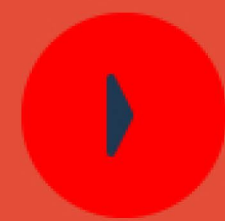



2026

ПРОЕКТ «ZOOMLION»



ХОРГОС (КНР)

○ --- 5300 км --->

РФ, БЕЛАРУСЬ

БЫЛО ЗАДЕЙСТВОВАНО
173 ЕД. АТС: НИЗКОРАМНЫЕ
ТРАЛЫ И ОТКРЫТЫЕ ПЛОЩАДКИ

Смотреть видео проекта

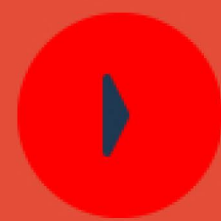

ng-negabarit.com



Решаем задачи крупного масштаба!



2026

ПРОЕКТ «ZOOMLION»



ХОРГОС (КНР)

⊙ --- 5300 км --->

РФ, БЕЛАРУСЬ

БЫЛО ЗАДЕЙСТВОВАНО
173 ЕД. АТС: НИЗКОРАМНЫЕ
ТРАЛЫ И ОТКРЫТЫЕ ПЛОЩАДКИ

Смотреть видео проекта



ng-negabarit.com

НАИМЕНОВАНИЕ	ВЕС (т)	ГАБАРИТЫ (ДШВ) (мм)	КОЛ-ВО
ZOOMLION ZE 215 E	21,5	9600 × 2800 × 3100	113
ZOOMLION ZE 245 E	24	9775 × 3190 × 3285	5
ZOOMLION ZE 155 E	14,5	8000 × 2700 × 3100	4
ZOOMLION ZE 330 E-10	32	11 000 × 2800 × 3000	1
ZOOMLION ZE 370 E	34,6	11 268 × 3190 × 3500	14
ZOOMLION ZE 335 E	31,5	11 200 × 3200 × 3400	5
ZOOMLION ZE 370 EPRO	34,6	11 268 × 3190 × 3500	4
ZOOMLION ZE 245 EPRO	24	9 775 × 3190 × 3285	15
ZOOMLION ZE 135 E -10	14	8 100 × 2500 × 2900	11
ZOOMLION OFF-HIGHWAY DUMP TRUCK ZT188	35	16 400 × 4200 × 3900	1

Решаем задачи крупного масштаба!

ПРОЕКТ «РНК»

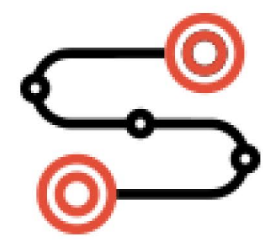

ХОРГОС (КНР)

⊙ --- 3700 км --->

ВОЛЖСКИЙ (РФ)

Организация регулярных поставок оборудования и материалов для строительства современного производственного комплекса «Русская нержавеющая компания».





ХОРГОС (КНР) – СУХОЙ ЛОГ (РФ)



65 360 кг

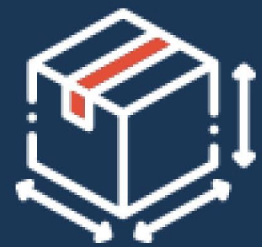

Ø 6800 мм, Н-1000 мм

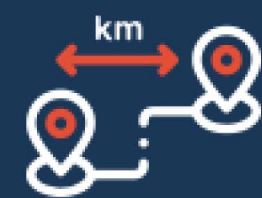

--- 4 800 км --->

Смотреть видео проекта

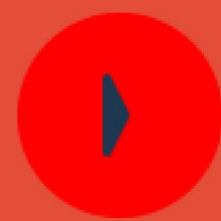

ХОРГОС (КНР) – БАКУ (АЗЕРБАЙДЖАН)

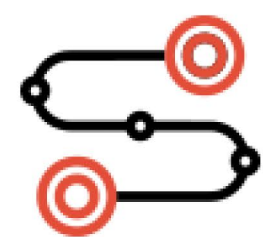

ХОРГОС (КНР)
 Ⓞ --- 4 400 км --->
 БАКУ (АЗЕРБАЙДЖАН)



63 550 кг

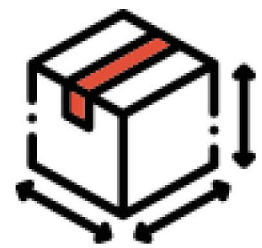

18800×3500×3850 мм



ХОРГОС – НИЖНЕКАМСК

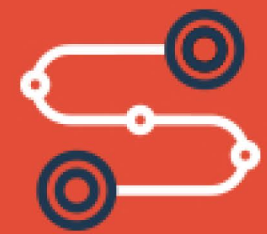

ХОРГОС - (КНР)
 ○ --- 3420 км --->
 НИЖНЕКАМСК (РФ)



вес грузов:
 до 75,5 т | одна единица

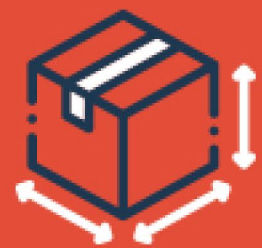

длина: от 11 м до 27 м
 ширина: от 3,2 м до 5,4 м
 высота: от 2,9 м до 4,6 м

Комплексная логистика проектных грузов (чиллеры, ресиверы, емкости). Мы обеспечили полную инженерную подготовку: от разработки схем погрузки и усиления прицепов до сопровождения на всем пути следования. Все единицы оборудования доставлены на площадку в Нижнекамск точно в срок, согласно графику (декабрь 2025 – январь 2026)



Смотреть видео проекта

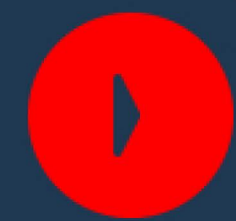

ВОЛГОГРАД (РФ) – ФЕРГАНА (РУЗ)

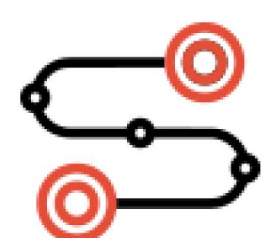

ВОЛГОГРАД (РФ)
 Ⓞ --- 3150 км --->
 ФЕРГАНА (РУЗ)

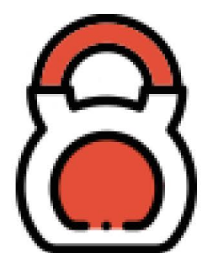

61 000 кг

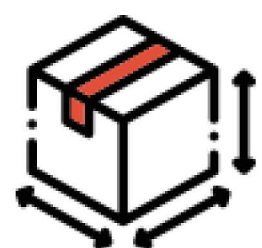

12310×3100×3000 мм





ВЭЙХАЙ (КНР) – ВЕЛИКИЙ НОВГОРОД (РФ)



156 000 кг



12762×5250×4800 мм



9 800 км

Организована и выполнена сложная международная перевозка сверхтяжелого крупногабаритного оборудования для химической промышленности. Двумя одновременными рейсами из Китая в Великий Новгород доставлены среднетемпературные конверторы окиси углерода. Пункт назначения — крупный производственный комплекс химической отрасли.

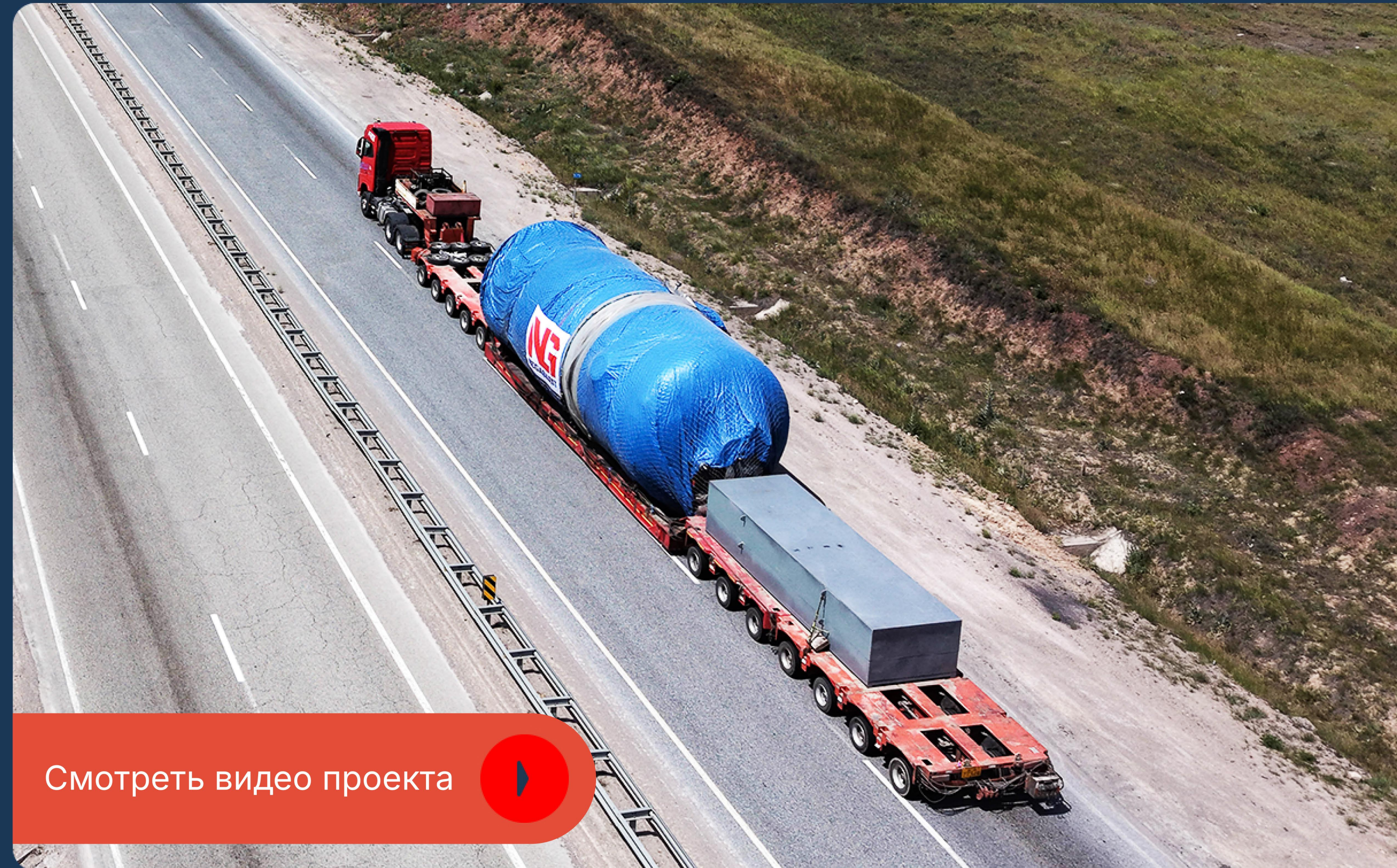

Смотреть видео проекта

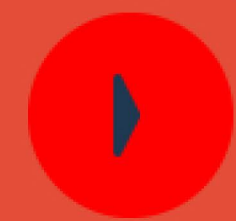

НУР ЖОЛЫ (РК) – ПОС. КОВАЛЕВКА, РОСТОВСКАЯ ОБЛ. (РФ)

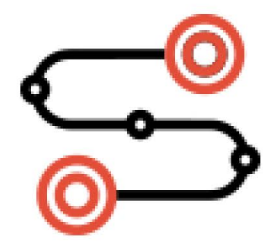

НУР ЖОЛЫ (РК)
⊙---4260 км---→
ПОС. КОВАЛЕВКА (РФ)

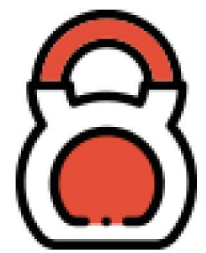

37 700 кг

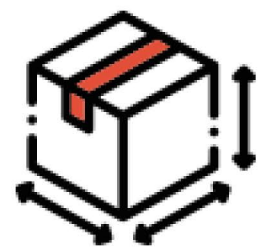

6000×3100×3600 мм





2026

АНШАНЬ-СПБ

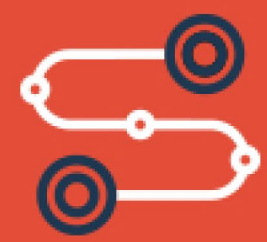

АНШАНЬ - (КНР)
○---8700 км---→
САНКТ-ПЕТЕРБУРГ (РФ)



44 500 кг

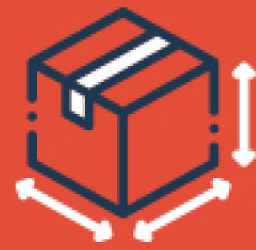

14000×6000×2000 мм

Смотреть видео проекта



ng-negabarit.com

Решаем задачи крупного масштаба!



НАША ЭКСПЕРТИЗА В ДЕЙСТВИИ



NG-NEGABARIT активно следит за развитием индустрии и внедряет передовые практики. Подтверждением нашей приверженности инновациям и статуса лидера рынка является наше участие в Международной выставке «TransLogistica 2025» в Алматы.

Мы не просто следуем трендам – мы участвуем в их формировании, представляя наш опыт и новейшие решения в сфере негабаритных перевозок.

Работая с нами, вы выбираете партнера, который всегда на шаг впереди.

NG-NEGABARIT: УЧАСТНИК «TRANSLOGISTICA 2025» АЛМАТЫ

Ваши проекты достойны лучших. Свяжитесь с нами для консультации

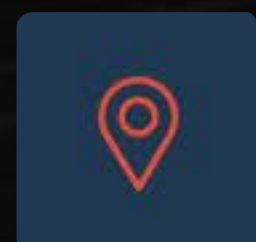

Мы находимся по адресу:

РК, г. Алматы, ул. Жандосова 98, БЦ «Навои», офис 306

Наши контакты



+7 (776) 620 0013

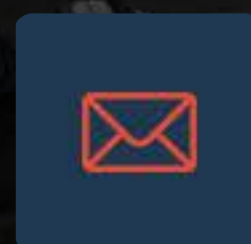

info@ng-negabarit.kz



ng-negabarit.com

Оставить заявку на расчёт



Наведите камеру телефона,
чтобы открыть карточку компании